

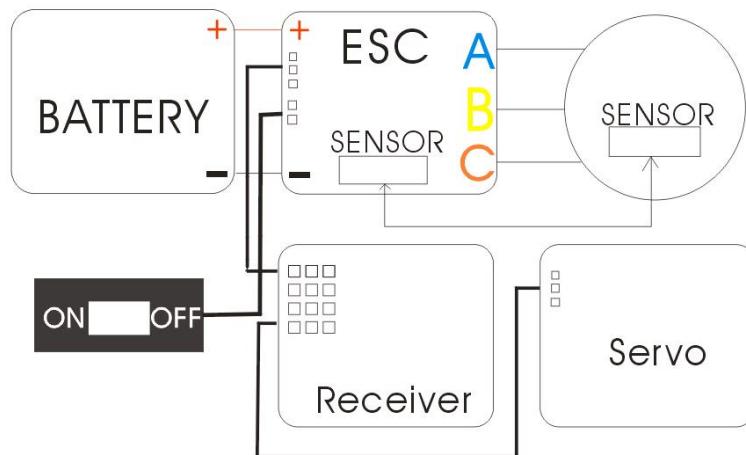

XPS Sport/EL 電調中文說明書(簡化版)

- 接線圖:



- 設定中位步驟:

1. 把搖控的前進和剎車相關的參數變為廠方預設的設定值
2. 把搖控的油門推到剎車位置, 然後再開搖控和電調的電源. 之後會聽到類似 beep beep beep 的音樂聲, 這代表已進入設定電調的中位模式. 並且代表油門的剎車位置已設定好
1. 進入設定電調的中位模式後, 把油門推回到中位, 之後會再次聽到類似 beep beep beep 的音樂聲, 代表中位位置已設定好
2. 把油門推到全速位置, 這時候又會再聽到類似 beep beep beep 的音樂聲, 代表全速位置也設定好
3. 最後把油門推回到中位, 這時候會聽到比較長的音樂聲, 這代表已完成設定電調的中位模式. 這時候, 可以先關掉電調電源, 然後再開電調電源後就可以使用了

備註:

1. 如發現進入不了設定電調的中位模式, 請嘗試把搖控的前進和後退功能反過來, 然後再重複設定中位的步驟.
2. 以下顏色燈可以決定中位是否正常設定.

-中位: 綠色燈, 全速: 橙色燈, 剎車: 紅色燈

TEAM POWERS

- 用設咭修改電調功能步驟:

1. 把電調的通訊白色線接到設定咭的‘S’位置, 紅色線接到‘+’位置, 黑色線接到‘-’位置
2. 打開電調的電源, 然後把每一項的功能設定好之後, 按一下‘Upload’鍵後, 這時候電調的功能會被更新.
關掉電調電源並把電調的通訊插頭線接回搖控接受上

備註:

如想用回電調預設的設定值, 請同時按下‘Up’和‘Down’鍵1秒, 然後再按‘Upload’鍵, 就可把電調回覆預設的功能

設定咭外觀圖:

